

# DH3832

- Corrosion resistant for harsh environments
- Load rating up to 45/50kg
- 100% extension
- 12.7mm slide thickness
- 8 times more protection than regular zinc finish
- Stainless steel ball retainer, ball bearings and rivets
- Hold-in
- Front disconnect
- Cam drawer adjust (3.2mm)

10,000 80,000

- Resistente a la corrosión para entornos agresivos
- Capacidad de carga hasta 45/50kg
- 100% extensión
- Espesor de la guía de 12,7mm
- Proporciona una protección 8 veces mayor que el acabado zincado estandar
- Retenedor de bolas, cojinetes de bolas y remaches de acero inoxidable
- Dispositivo de sujeción en posición cerrada
- Dispositivo de desconexión frontal
- Ajuste de cajón por leva (3,2mm)

- Resistente alla corrosione per ambienti rigorosi
- Portata fino a 45/50kg
- Estrazione 100%
- Spessore guida 12,7mm
- Protezione 8 volte superiore alla normale finitura zincata
- Rivetti, sfere e gabbie portasfera in acciaio inossidabile
- Trattenimento in posizione di chiusura
- Sgancio frontale
- Regolazione cassetto tramite camma (3,2mm)



† 3832-0015, 3832-0025, 3832-0030 = 96mm

‡ Hole not available for 3832-0015, 3832-0020, 3832-0025

‡ Agujero no disponible para la guía 3832-0015, 3832-0020, 3832-0025

‡ Foro non disponibile per 3832-0015, 3832-0020, 3832-0025

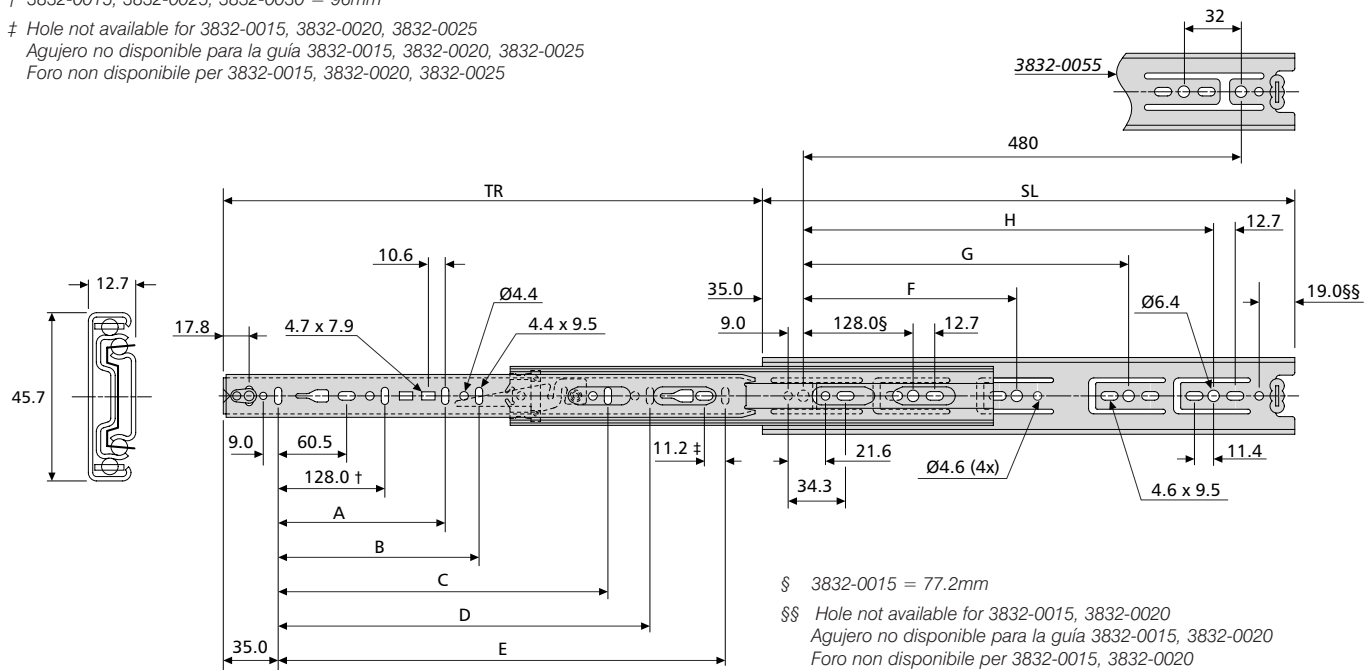

DH3832	mm										kg		
	SL	TR	A	B	C	D	E	F	G	H	W	L 10,000	L 80,000
DH3832-0015	148	140	-	-	-	-	-	-	-	-	0.43	45	39
DH3832-0020	199	203	-	-	-	-	141	-	-	-	0.61	46	40
DH3832-0025	250	243	-	-	-	-	192	-	-	-	0.76	47	41
DH3832-0030	300	305	-	-	-	-	242	224	-	-	0.90	48	42
DH3832-0035	350	356	-	-	-	-	292	224	-	-	1.06	49	43
DH3832-0040	400	406	-	-	-	-	342	224	320	-	1.21	50	44
DH3832-0045	450	457	-	-	320	-	392	224	352	-	1.36	50	45
DH3832-0050	500	508	-	-	320	-	442	224	416	-	1.51	50	45
DH3832-0055	550	559	-	-	320	416	492	224	352	448	1.67	50	45
DH3832-0060	600	610	224	-	416	-	542	224	352	480	1.85	50	45
DH3832-0065	650	660	224	-	416	544	592	224	352	544	1.98	49	44
DH3832-0070	700	711	224	288	416	544	642	224	352	544	2.15	48	43

**Notes:**

- Fixing recommendation: M4 screw/4mm wood screw/6mm Euro screw
- Max. head. ht.2.5mm/Ø9.6mm
- Horizontal mounting not recommended
- Load ratings quoted are the maximum for a pair of side mounted slides installed 450mm apart, unless otherwise stated. For more information go to page 186 of the catalogue

**Notas:**

- Recomendaciones de montaje: tornillo M4/tornillo de madera 4mm/tornillo Euro de 6mm
- Altura máxima de la cabeza 2.5mm/Ø9.6mm
- Montaje horizontal no recomendado
- Sin precisión adicional, la capacidad de carga máxima corresponde a un par de guías montada verticalmente y con una distancia entre ellas de 450mm. Para mas información, consulte la pagina 190 del catalogo

**Note:**

- Consigli per il fissaggio: vite M4/vite per legno da 4mm/vite Euro da 6mm
- Altezza max. testa della vite 2.5mm/Ø9.6mm
- Non si consiglia il montaggio orizzontale
- Le portate dichiarate sono il massimo per una coppia di guide montate di lato a 450mm di larghezza a meno che diversamente dichiarato. Per maggiori informazioni andate alla pagina 194 del catalogo